

### Doppelform

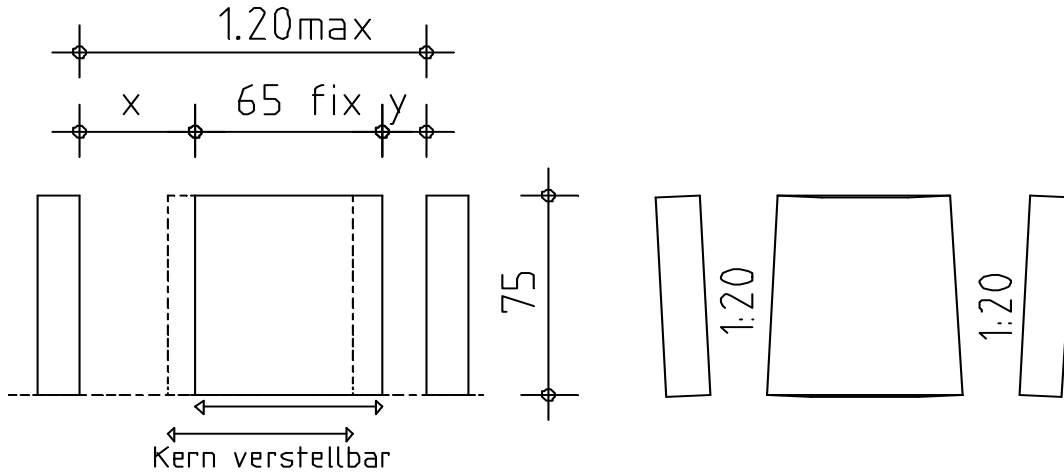

$$x + y + 65 \leq 1,20\text{m}$$

Regelbreite für x,y = 15cm

xmax = 40cm

ymax = 25cm

schräge Ausführung als Option

### Einzelform

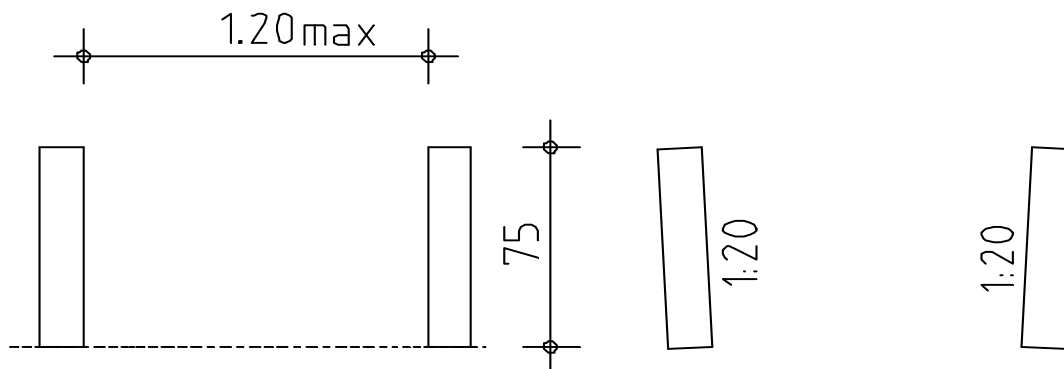

schräge Ausführung als Option

Schalungslänge gesamt: maximal 37,00m

Maximale Höhe: 75cm

Maximale Breite Doppelform: **40/15cm** bzw. 30/**25cm**

Maximale Breite Einzelform: 120cm

Kernabstellung fix: 65cm

Seitenteile können schräg gestellt werden, bis maximal 1:20 (Maximalbreiten beachten!)

Lizenzahl und Anordnung abhängig von der Fertigteilbreite